

## SCHEMA STRUTTURALE

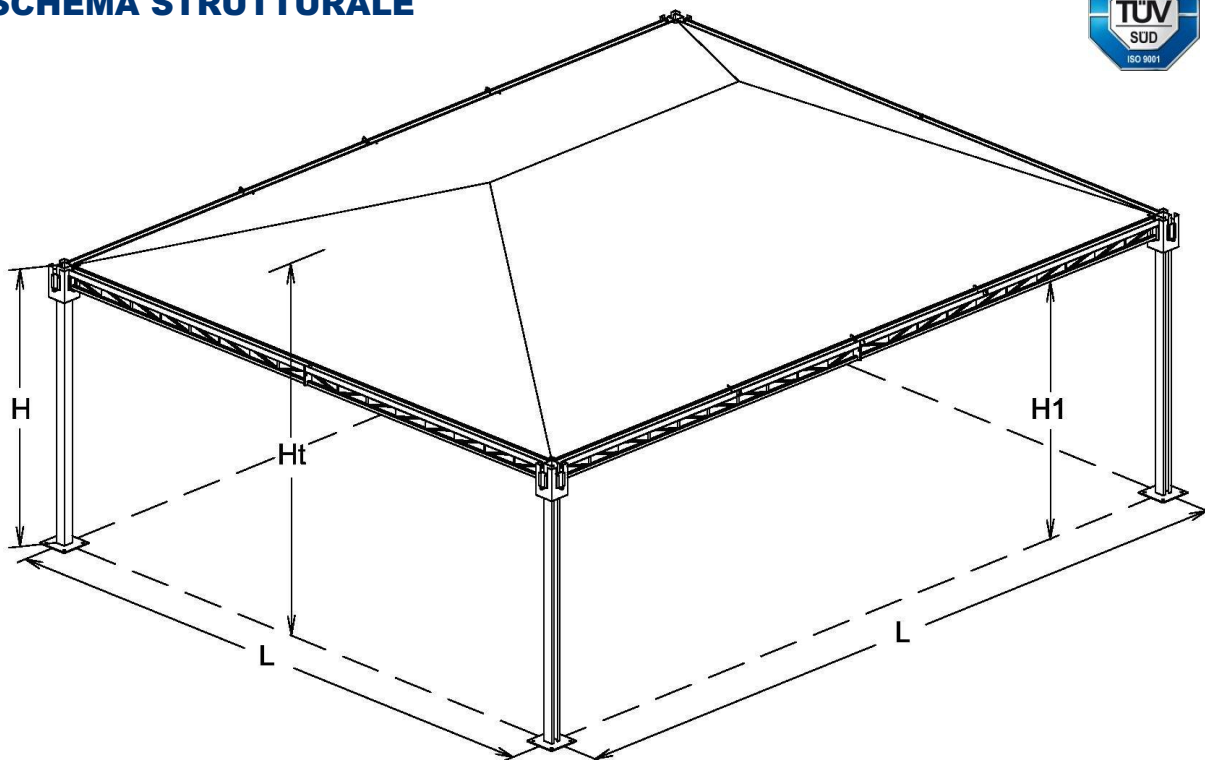

## MISURE PRINCIPALI

pilastri	H=3,0 m	H=3,5 m	H=4,6 m						
moduli	tutte le direzioni								
Larghezza (metri)	H1 trave	H2 catena	Ht colmo	H1 trave	H2 catena	Ht colmo	H1 trave	H2 catena	Ht colmo
LxA 8x8 m	2,6 m	2.8 m	4,3m	3,1m	3.3 m	4,8m	4,2m	4.4 m	5,9m

## PRESTAZIONI STRUTTURALI

Carico del vento	0.3KN/mq (30 kg/mq) 0.6KN/mq (60 kg/mq) per altezza superiore a 5m
Carico neve coperto	Zona I q=1.50KN/mq (altitudine a<200m s.l.m) Zona II q=1.00KN/mq (altitudine a<200m s.l.m) Zona III q=0.60KN/mq (altitudine a<200m s.l.m) Per esigenze particolari l'ufficio tecnico è a disposizione

## MONTAGGIO

Struttura	Si monta/smonta la struttura a partire dal piano di posa. In un secondo tempo si innalza/abbassa la struttura mediante le manovelle in ogni pilastro, tutto a vantaggio di sicurezza e rapidità.
Numero di persone	4 persone
Durata montaggio	5 ore

**CARATTERISTICHE STRUTTURA**

stabilità	Ogni pilastro deve essere collegato ad una coppia di nastri dotati di cricchetto tensionatore aventi carico di rottura pari a 50KN, da collegare a zavorra, o picchetto infisso nel terreno.	Non sono indispensabili strutture fondazione. Nel caso non fossero previste è necessario collegare il capannone a zavorre, o picchetti mediante i nastri in dotazione con la struttura
struttura	Tubolari e tubi acciaio S235 zincato a caldo	
tamponamenti	Telo PVC plastificato ed ignifugo classe 2 grammatura 650gr/mq	A richiesta sono possibili grammature diverse
modularità	La struttura è modulare in una direzione,	L' ampliamento può essere effettuato a distanza di tempo
Costruzione e progettazione	Tutti i prodotti ILMA sono progettati e realizzati nel proprio stabilimento ad Argenta	Made in Italy

**ACCESSORI**

pavimento	Vedi sezione pavimenti	Pavirapid, pavimento rapido
pareti laterali	Telo plastificato ed ignifugo classe 2 grammatura 650gr/mq	
finestre	Telo trasparente ricavato nel telo delle pareti laterali	
porte	In alluminio anodizzato, dotate di maniglione antipanico	
contrappesi	In c.l.s oppure contenitori ad acqua	
illuminazione	Luci al neon, collegati al relativo quadro elettrico	L' impianto di illuminazione comprende luci di emergenza, ed interruttore magnetotermico-differenziale. Grado di protezione dell' impianto IP55
Riscaldamento/ condizionamento	Generatore di aria calda/condizionatore	
Tiranti rigidi	I pilastri sono sempre automontanti ma rinforzati in modo tale da escludere tiranti e zavorre.	Nel caso di tiranti rigidi è necessario collegare il capannone a strutture di fondazione per garantire stabilità
Pilastri fissi	In questo caso il capannone non è provvisto di sistema automontante.	Nel caso di pilastri fissi è necessario collegare il capannone a strutture di fondazione per garantire la stabilità
Fuori standard	E' possibile avere pilastri con altezze superiori.	Nel caso fossero presenti esigenze particolari: fuori standard,, l' ufficio tecnico è sempre a disposizione

## SCHEMA STRUTTURALE

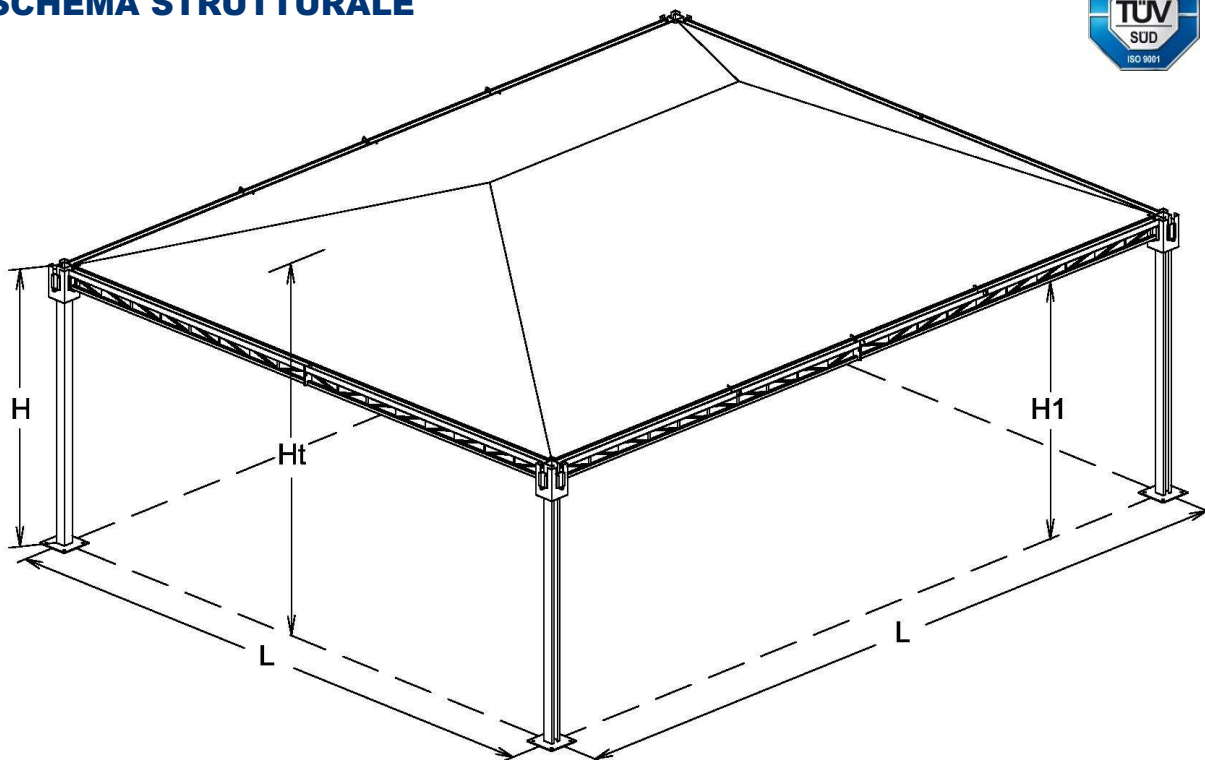

## MISURE PRINCIPALI

pilastri	H=3,0 m	H=3,5 m	H=4,6 m			
modularità	tutte le direzioni					
larghezza	H1 sottotrave	Ht colmo	H1 sottotrave	Ht colmo	H1 sottotrave	Ht colmo
LxL 8x8 m	2,7 m	4,3 m	3,2 m	4,8 m	4,3 m	5,9 m

## PRESTAZIONI STRUTTURALI

Carico del vento	0.3 KN/mq (30 kg/mq) 0.6 KN/mq (60 kg/mq) per altezza superiore 5m
Carico coperto	0.1 KN/mq (10 kg/mq)(per carico neve vedi sahara neve)

## MONTAGGIO

Struttura	Si monta/smonta la struttura a partire dal piano di posa. In un secondo tempo si innalza/abbassa la struttura mediante le manovelle in ogni pilastro, tutto a vantaggio di sicurezza e rapidità.
Numero di persone	4 persone
Durata montaggio	3 ore

**CARATTERISTICHE STRUTTURA**

stabilità	Ogni pilastro deve essere collegato a nastro dotato di cricchetto tensionatore aventi carico di rottura pari a 50KN, da collegare a zavorra, o picchetto infisso nel terreno.	Non sono indispensabili strutture fondazione. Nel caso non fossero previste è necessario collegare il capannone a zavorre, o picchetti mediante i nastri in dotazione con la struttura
struttura	Tubolari e tubi acciaio S235 zincato a caldo	
tamponamenti	Telo PVC plastificato ed ignifugo classe 2 grammatura 650gr/mq	A richiesta sono possibili grammature diverse
modularità	La struttura è modulare in una direzione,	L' ampliamento può essere effettuato a distanza di tempo
Costruzione e progettazione	Tutti i prodotti ILMA sono progettati e realizzati nel proprio stabilimento ad Argenta	Made in Italy

**ACCESSORI**

pavimento	Vedi sezione pavimenti	Pavirapid, pavimento rapido
pareti laterali	Telo plastificato ed ignifugo classe 2 grammatura 650gr/mq	
finestre	Telo trasparente ricavato nel telo delle pareti laterali	
porte	In alluminio anodizzato, dotate di maniglione antipanico	
contrappesi	In c.l.s oppure contenitori ad acqua	
illuminazione	Luci al neon, collegati al relativo quadro elettrico	L' impianto di illuminazione comprende luci di emergenza, ed interruttore magnetotermico-differenziale. Grado di protezione dell' impianto IP55
Riscaldamento/ condizionamento	Generatore di aria calda/condizionatore	
Tiranti rigidi	I pilastri sono sempre automontanti ma rinforzati in modo tale da escludere tiranti e zavorre.	Nel caso di tiranti rigidi è necessario collegare il capannone a strutture di fondazione per garantire stabilità
Pilastri fissi	In questo caso il capannone non è provvisto di sistema automontante.	Nel caso di pilastri fissi è necessario collegare il capannone a strutture di fondazione per garantire la stabilità
Fuori standard	E' possibile avere pilastri con altezze superiori.	Nel caso fossero presenti esigenze particolari: fuori standard,, l' ufficio tecnico è sempre a disposizione