

SCHEMA STRUTTURALE

MODULO TRIBUNA RAPIDA

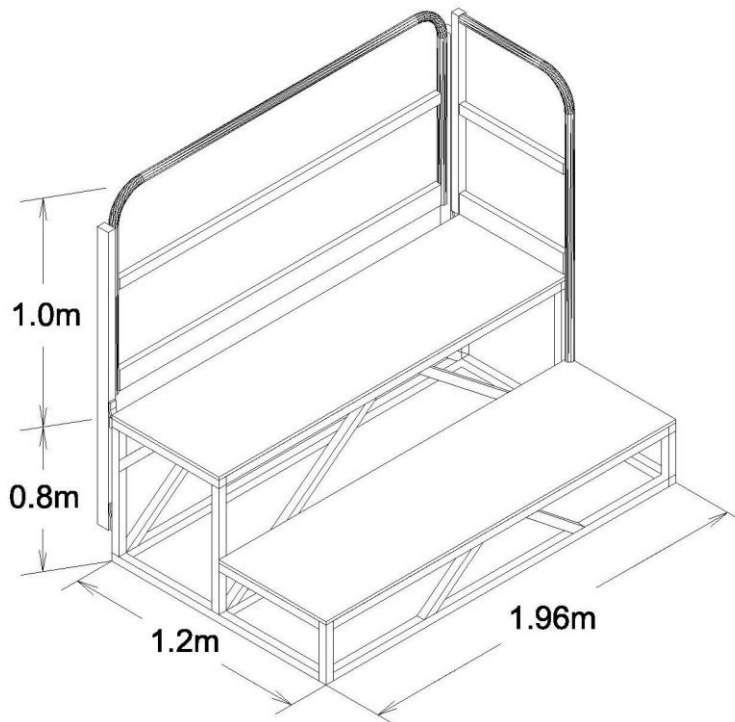

MODULO D' ANGOLO

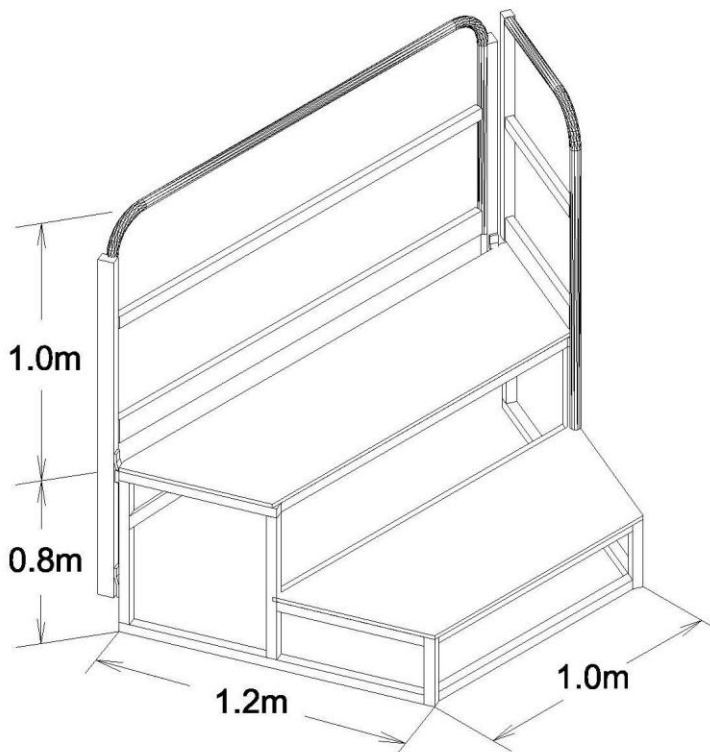



MISURE PRINCIPALI

Pedata tribuna	60cm
Alzata tribuna	40cm
moduli	1.96m
Spostamenti	Ruotine con blocco sul retro
regolazione	Fino 20cm

PRESTAZIONI STRUTTURALI

Carico dovuto alla folla	5.0 KN/mq (500 kg/mq)
Spinta corrimano parapetto	0.5 KN/m (50 kg/m)

MONTAGGIO

Struttura	Si monta semplicemente accostando i singoli moduli, per ottenere la configurazione finale, e bloccando le "ruotine" per lo spostamento, poste sul retro.	
Numero di persone	1 persona	
Durata montaggio	5 minuti	

CARATTERISTICHE STRUTTURA

struttura	Tubolari e tubi in alluminio EN AW-6060	
Piani di calpestio	Pannelli in legno multistrato di spessore pari 18 mm, ingnifugo classe 1	
modularità	La struttura è modulare in una direzione,	L' ampliamento del capannone può essere effettuato anche a distanza di tempo
Costruzione e progettazione	Tutti i prodotti ILMA sono progettati e realizzati nel proprio stabilimento ad Argenta	Made in Italy